



Produktbeschreibung

Der Sensor meldet Regen oder Schnee über einen potenzialfreien Relaiskontakt. Das interne Relais ist bei Trockenheit angezogen, damit der Sensor beim Ausfall der Stromversorgung sicherheitshalber den Zustand "nass" meldet. Bei trockener Kälte wird die hartvergoldete Sensoroberfläche auf eine Temperatur von 5 °C geregelt. Zum Trocknen der Oberfläche heizt der Sensor bei Nässe auf eine Temperatur von 40 °C. Beim Erkennen von Niederschlag schaltet der Ausgangskontakt sofort, aber wird erst 3,5 Minuten nach dem Trocknen der Oberfläche zurückgestellt. Der Anwendungsbereich erstreckt sich vom Schutz textiler Sonnenschutzprodukten bis zum Schliessen von Glaskuppeln. Das Speisegerät SPE-24 liefert die notwendige Betriebsspannung.

Sicherheitshinweise

- Anschlussarbeiten und Inbetriebnahme des Sensors dürfen nur von einer autorisierten Elektro-Fachkraft vorgenommen werden
- Für Installation, Montage, Betrieb und Unfallverhütung sind die regional gültigen Vorschriften anzuwenden
- Die Verdrahtung des Sensors muss den SELV Anforderungen genügen
- Wenn ein gefahrloser Betrieb nicht möglich ist, darf der Sensor nicht in Betrieb genommen werden bzw. ist ausser Betrieb zu setzen
- Der Sensor darf nur für den bestimmungsgemässen Einsatz innerhalb der spezifizierten technischen Daten verwendet werden

Blitzschutz

- Massnahmen zum Blitzschutz müssen sich an den örtlichen Vorschriften orientieren
- Überspannungsschutzgeräte (SPD) nach EN 62305 sind für eine Bemessungs-Stehstossspannung $U_w = 1 \text{ kV}$ und einen Schutzpegel zwischen 36V und U_w auszulegen
- Der Nennstrom des SPD (surge protective device) ist für die Aufnahmeleistung des Sensors auszulegen

Installationshinweise

- Der Sensor wird an einer vom Wetter ungeschützten Stelle an einer Wand oder auf dem Dach montiert
- Der abgewinkelte Befestigungsbügel erleichtert die Montage mit der vorgeschriebenen Neigung von 45° an vertikalen oder horizontalen Flächen
- Um Fehlfunktionen durch Tau- oder Nach-Tropfen zu verhindern, ist von einer Montage unterhalb Sensoren oder Gebäudeteilen abzusehen
- Bezüglich statische Aufladung ist der Installationshinweis des Speisegerätes SPE-24 zu beachten (Anschluss 1 oder 2 an Schutzleiter)

Technische Daten

Gerätetyp	NSE
Gehäusefarbe	weiss
Abmessungen	105 x 112 x 98 mm
Montageart	Wand, Dach, Sensormast
Schutzart	IP 65, EN 60529
Betriebsumgebung	-30 ... 70 °C
Gewicht	500 g
Regensensor	
Ausgangssignal	potenzialfreier Relaiskontakt
Kontaktspannung	max. 100 V DC
Kontaktstrom	max. 1 A
Heizung, Elektronik	
Betriebsspannung	24 V AC/DC
Aufnahmeleistung	max. 5 W im Heizbetrieb, sonst 0,5 W
Temperaturregelung	trocken 5 °C, nass 40 °C
Schaltverzögerung	trocken => nass: sofort nass => trocken: 3,5 Minuten
Anschlüsse	
Stromkreis	SELV
Leitung	Anschlusskabel Ø 5 mm mit 5 x 0,25 mm ² , feindrähtig, 5 m, auf max. 100 m verlängerbar

Description du produit

Le capteur signale la pluie et la neige à l'aide d'un contact de relais libre de potentiel. Par mesure de sécurité, le ressort du relais interne est tendu lorsque le temps est sec, de sorte que le capteur indique toujours l'état "mouillé" en cas de défaillance. Par temps froid et sec, la surface plaquée or du capteur est maintenue à une température de 5 °C. Lorsque la surface est mouillée, le capteur se chauffe à une température de 40 °C pour la faire sécher. En cas de détection de précipitations, le contact de sortie commute immédiatement, mais ne se réinitialise que 3,5 minutes après le séchage de la surface. Le domaine d'application s'étend de la protection des produits de protection solaire textiles à la fermeture de dômes vitrés. L'alimentation SPE-24 fournit la tension électrique nécessaire.

Indications de sécurité

- Les travaux de raccordement et la mise en service du capteur ne peuvent être effectués que par des personnes spécialisées
- Les directives régionales en vigueur doivent être appliquées pour l'installation, le montage, l'exploitation et la prévention des accidents
- Le câblage du capteur doit satisfaire aux exigences SELV
- Si l'utilisation présente un danger potentiel, le capteur ne doit pas être mis en service resp. faut être mis hors service
- Le capteur doit être utilisé uniquement pour des applications conformes aux données techniques spécifiées

Protection contre la foudre

- Les mesures de protection contre la foudre doivent correspondre aux prescriptions locales
- Fixer, pour les appareils de protection contre les surtensions (SPD) selon EN 62305, une tension impulsionnelle de mesure $U_w = 1 \text{ kV}$ et un niveau de protection compris entre 36 V et U_w
- Fixer le courant nominal du SPD (surge protective device) en fonction de la puissance absorbée par le capteur

Indications d'installations

- Le capteur doit être monté contre un mur ou sur le toit, à un endroit exposé aux intempéries
- L'étrier de fixation incliné facilite le montage à l'angle prescrit de 45° sur des surfaces horizontales ou verticales
- Le montage sous d'autres capteurs ou sous des parties du bâtiment est à éviter pour empêcher des dysfonctionnements dus à des gouttes de rosée ou subséquentes aux précipitations
- Veuillez observer l'indication de montage de l'alimentation SPE-24 en matière de protection contre les charges électrostatiques (raccordement 1 ou 2 au conducteur de protection)

Données techniques

Type d'appareil	NSE
Couleur du boîtier	blanc
Dimensions	105 x 112 x 98 mm
Type de montage	Mur, toit, mât pour capteurs
Type de protection	IP 65, EN 60529
Environnement de service	-30 ... 70 °C
Poids	500 g
Capteur de pluie	
Signal de sortie	contact de relais libre de potentiel
Tension de contact	max. 100 V DC
Courant de contact	max. 1 A
Chauffage, Electronique	
Tension d'emploi	24 V AC/DC
Puissance absorbée	max. 5 W en mode chauffage, sinon 0,5 W
Réglage de température	sec 5 °C, mouillé 40 °C
Temporisation de commutation	sec => mouillé: immédiat mouillé => sec: 3,5 minutes
Raccordements	
Circuit de courant	SELV
Ligne	Câble de raccordement Ø 5 mm avec 5 conducteurs souples 0,25 mm ² , 5 m, prolongeable à max. 100 m

Foglio allegato tecnico
Tecnologia di sensore NSE

Descrizione del prodotto

Il sensore notifica pioggia o neve tramite un contatto di relé a potenziale zero. Il relé interno è azionato in caso di aridità, affinché in caso di caduta dell'alimentazione elettrica il sensore notifihi, per motivi di sicurezza, lo stato "bagnato".
In caso di freddo secco la superficie del sensore placcata oro viene regolata su una temperatura di 5 °C. In caso di umidità, per asciugare la superficie il sensore effettua un riscaldamento a una temperatura di 40 °C.
In fase di riconoscimento di precipitazioni, il contatto di uscita scatta subito, ma viene reimpostato solo 3,5 minuti dopo l'asciugatura della superficie.
Il settore di applicazione si estende dalla protezione di prodotti tessili per la protezione solare fino alla chiusura di cupole di vetro.
L'alimentatore SPE-24 fornisce la tensione di funzionamento necessaria.

Indicazione di sicurezza

- Le operazioni di collegamento e di messa in funzione del sensore possono essere effettuate solo da una persona competente
- Per l'installazione, il montaggio, l'azionamento e la prevenzione infortunistica si devono applicare le disposizioni regionali vigenti
- Il cablaggio del sensore deve soddisfare i requisiti SELV
- Se non è possibile un funzionamento privo di rischi, il sensore non deve essere messo in servizio rispettivamente egli occorre essere messi fuori servizio
- Il sensore può essere utilizzato solo per l'impiego conforme alle disposizioni entro i dati tecnici specifici

Protezione contro i fulmini

- Le misure di protezione contro i fulmini devono far riferimento alle disposizioni locali
- I dispositivi di protezione da sovratensione (SPD) contemplati dalla norma EN 62305 devono essere definiti per una tensione impulsiva massima di misurazione di $U_w = 1$ kV e un livello di protezione tra 36 V e U_w
- La corrente nominale del dispositivo SPD (surge protective device) deve essere definita in funzione della potenza assorbita del sensore

Indicazioni di installazioni

- Il sensore viene montato su una parete o sul tetto, in un punto non protetto dalle condizioni atmosferiche
- La molletta di fissaggio inclinata facilita il montaggio con l'inclinazione di 45° prevista sulle superfici verticali e orizzontali
- Per evitare malfunzionamenti dovuti a rugiada o a sgocciolamento, il montaggio non deve essere eseguito al di sotto di sensori o di parti dell'edificio
- Per quanto concerne la carica statica, osservare le istruzioni di installazione dell'alimentatore SPE-24 (collegamento 1 o 2 al conduttore di protezione)

Dati tecnici

Tipo del apparecchio	NSE
Colore dell'alloggiamento	bianco
Dimensioni	105 x 112 x 98 mm
Tipo di montaggio	Muro, tetto, asta per sensori
Grado di protezione	IP 65, EN 60529
Ambiente di esercizio	-30 ... 70 °C
Peso	500 g
Sensore pioggia	
Segnale di uscita	Contatto relé a potenziale zero
Tensione di contatto	max. 100 V DC
Corrente di contatto	max. 1 A
Calorifero, Elettronico	
Tensione di funzionamento	24 V AC/DC
Potenza assorbita	max. 5 W in riscaldamento, altrimenti 0,5 W
Regolazione temperatura	asciutto 5 °C, bagnato 40 °C
Ritardo di commutazione	asciutto => bagnato: subito bagnato => asciutto: 3,5 minuti
Collegamenti	
Circuito di corrente	SELV
Linea	Cavo di allacciamento Ø 5 mm con 5 x 0,25 mm ² , flessibile, 5 m, prolungabile a max. 100 m

Anschlussschema Schéma de raccordement Schema di collegamento

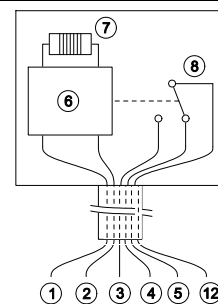

Abmessungen

Dimensions

Dimensioni

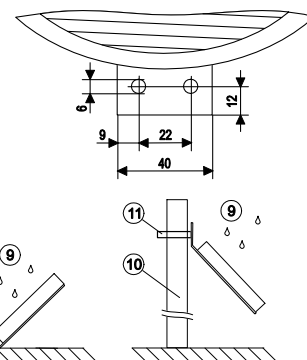
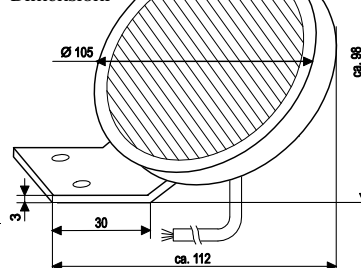

Montage Montage Montaggio

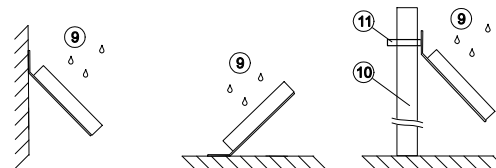

Legende

Anschlüsse

① ②	weiss, braun	Betriebsspannung 24 V
③	grün	Kontakt "trocken"
④	gelb	Kontakt "nass"
⑤	grau	gemeinsamer Kontakt
⑥ ⑦ ⑧	rosa	Elektronik, Heizung, Relaiskontakte
⑫	rosa	keine Funktion

Montage

⑨ ▲		Kapitel "Installationshinweise" beachten
⑩	SEMA	Sensormast, separat erhältlich
⑪	MORI	Montagering, separat erhältlich

Légende

Raccordements

① ②	blanc, brun	Tensio d'emploi 24 V
③	vert	Contact "sec"
④	jaune	Contact "mouillé"
⑤	gris	contact commun
⑥ ⑦ ⑧		Electronique, Chauffage, Contacts du relais
⑫	rose	pas de fonction

Montage

⑨ ▲		respecter le chapitre "Indications d'installations"
⑩	SEMA	Mât de capteurs, disponible séparément
⑪	MORI	Anneau de montage, disponible séparément

Leggenda

Collegamenti

① ②	bianco, marrone	Tensione di funzionamento 24 V
③	verde	Contatto "asciutto"
④	giallo	Contatto "bagnato"
⑤	grigio	Contatto comune
⑥ ⑦ ⑧		Elettronico, Calorifero, Contatti relé
⑫	rosa	non una funzione

Montaggio

⑨ ▲		rispettare lei capitolo "Indicazioni di installazioni"
⑩	SEMA	Asta portasensore, disponibile separatamente
⑪	MORI	Anello per montaggio, disponibile separatamente